

Technischer Support im Service (m/w)

Vollzeit | Leoben, Austria

#yourmission

Du startest im technischen 2nd Level Support, um in die KNAPP Welt, in unsere Produkte und in die Arbeitswelt unserer Kunden einzutauchen.

- Du bist ein wichtiger Faktor für den laufenden Betrieb der automatisierten Kundenlager, die rund um den Globus verteilt sind
- Optimierungsvorschläge, Beratung sowie die Bearbeitung von technischen Kundenanfragen gehören zu deinem Aufgabengebiet
- Neben diesen Tätigkeiten bist du langfristig für Schulungen neuer MitarbeiterInnen zuständig
- Die Rufbereitschaft im 2nd Level bietet einen attraktiven Zusatzverdienst
- Du arbeitest im Alltag mit diversen Abteilungen und SpezialistInnen, u.a. aus internationalen Niederlassungen, zusammen.

#youareknapp

- Du hast eine abgeschlossene IT-Ausbildung oder entsprechend angeeignete fundierte IT-Kenntnisse und große Begeisterung für die IT im Allgemeinen
- Deine Englisch- und Deutschkenntnisse sind auf B2 Niveau oder höher
- Grundkenntnisse in LINUX und SQL sind von Vorteil
- Teamfähigkeit, Zuverlässigkeit und Eigeninitiative gehören zu deiner Persönlichkeit
- Du bringst eine proaktive Grundhaltung und eine ausgeprägte Lösungskompetenz mit
- Kommunikation ist eine deiner Stärken und du hast Freude am Support von internationalen Kunden

#weareknapp

Wir bieten dir fachliche und persönliche Weiterbildungsprogramme sowie die Mitarbeit in einem motivierten Team, in dem die Bereitschaft Verantwortung zu übernehmen und die Begeisterung für die Umsetzung von Ideen willkommen sind. Für diese Position gilt ein Mindestgehalt für Berufseinsteiger von EUR 2.375 brutto pro Monat. Wir bieten jedoch eine marktkonforme Bezahlung in Abhängigkeit von deiner Qualifikation und



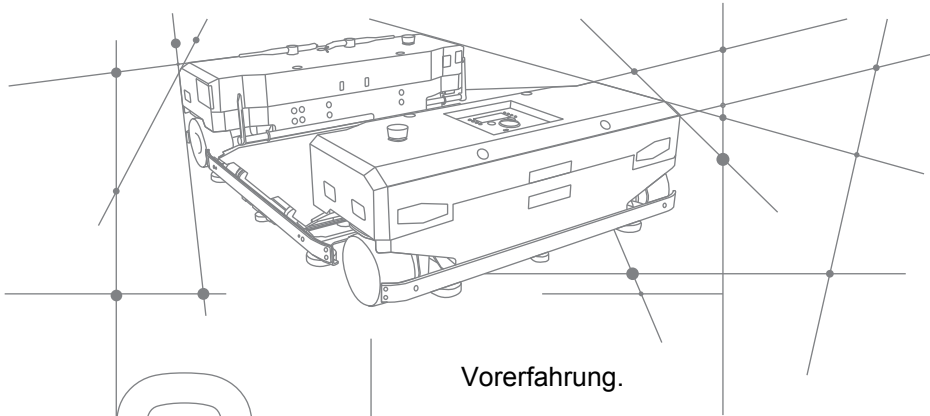

Vorerfahrung.

KNAPP
WEARE
KNAPP

