

Oracle Datenbank Experte (m/w)

Vollzeit | Hart bei Graz, Graz, Österreich

#yourmission

Du startest direkt als Datenbank Support TechnikerIn und bringst deine Expertise und Erfahrung in folgenden Aufgabenbereichen ein:

- Du verantwortest den reibungslosen Betrieb und die Hochverfügbarkeit der Kunden-Datenbanksysteme (Fokus Oracle), die rund um den Globus verteilt sind
- Du analysierst, wertest aus und behebst Störfälle und Probleme.
- Du nutzt deine Skills, um die KNAPP Datenbanksysteme laufend zu verbessern.
- Entgegennahme von Supportanfragen und deren lösungsorientierte Bearbeitung inklusive Dokumentation gehören zum Arbeitsalltag.
- Technische Unterstützung und Betreuung der KNAPP Kunden weltweit ist dein Tagesgeschäft.
- Rufbereitschaften bieten dir die Möglichkeit attraktiver Zusatzverdienste.
- Beratung, Optimierungsvorschläge sowie Schulungen für neue MitarbeiterInnen gehören als zukünftige/r ExpertIn auch zu deinem Aufgabengebiet.

#youareknapp

- Du hast eine fundierte technische Ausbildung (FH, Uni oder HTL) und entsprechende Praxis.
- Du verfügst über Experten Kenntnisse im Bereich Oracle Datenbanken (Administration, Datenspiegelung, Backupverwaltung, ...) sowie über
- Linux Grundkenntnisse (Suse, Oracle Linux etc.) – in dem Bereich bist du navigations- und manipulationssicher).
- Du kommunizierst in Deutsch- und Englisch.
- Teamfähigkeit, Lernbereitschaft, Eigenständigkeit und Zuverlässigkeit zählen zu deinen Stärken.

#weareknapp

Unser Motto: „Ease customer´s life!“



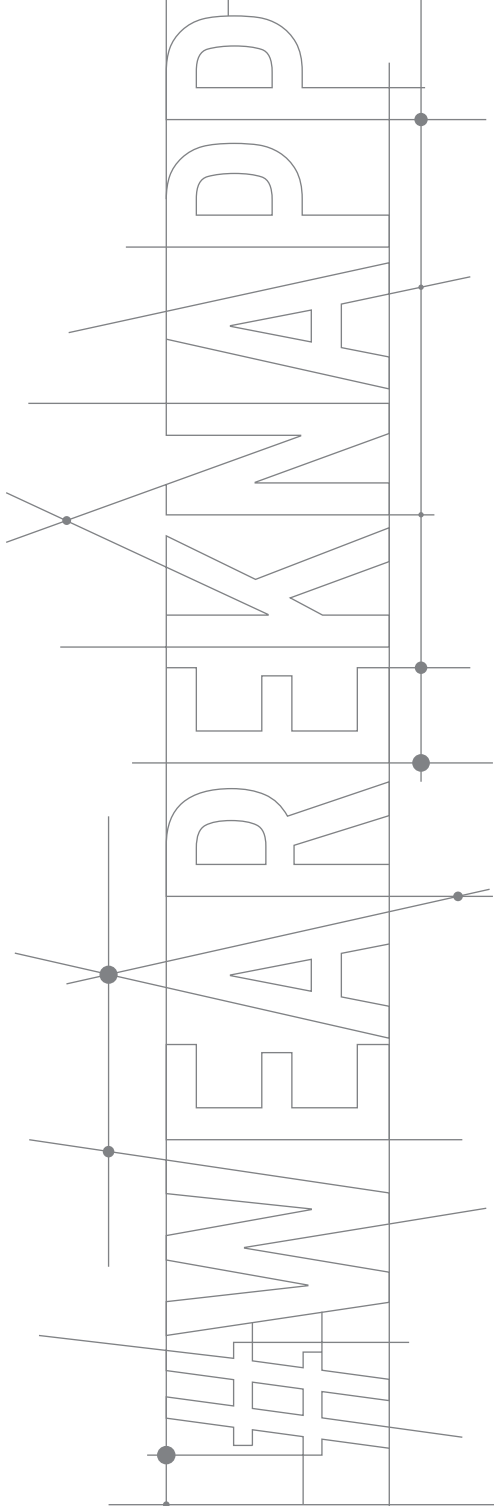
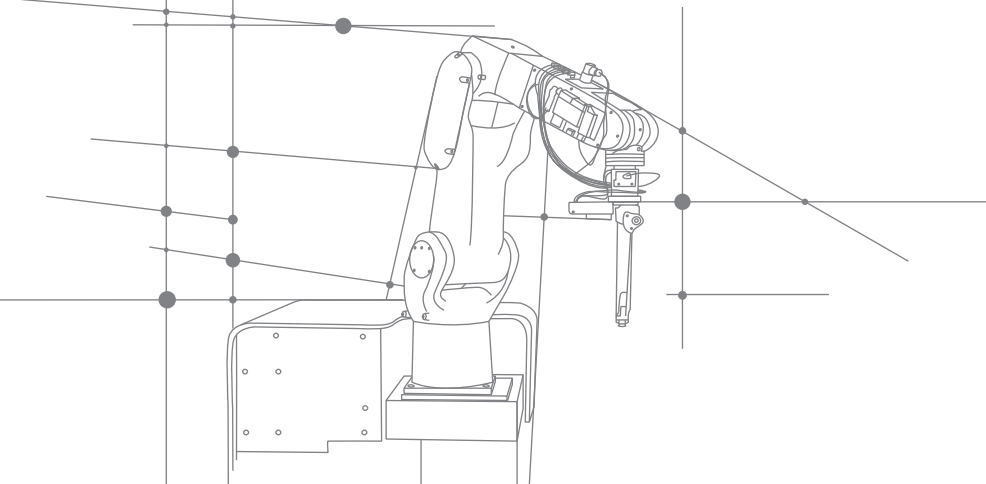

In unserer technischen Support Abteilung kannst du unseren Kunden weltweit bei kleinen und großen Problemen remote helfen!

Wir unterstützen unsere Kunden bei der Behebung von Problemen oder beheben diese nach unseren Analysen (Logfiles, Datenbank, Softwareprüfung) gleich selbst.

Damit unsere IT-Systeme immer besser und stabiler werden und unsere Kunden zufrieden bleiben, lösen wir die Probleme nicht nur temporär, sondern arbeiten eng mit Entwicklungsabteilungen zusammen und stellen unsere Analysen und Lösungsvorschläge fürs Bugfixing oder den „Kontinuierlichen Verbesserungsprozess“ im Zuge des „Problem- und Change Management“ zur Verfügung.

Teamwork wird bei uns GROSS geschrieben, daher bekommst du beim Einstieg nicht nur einen persönlichen Mentor, der dich bei der Einschulung begleitet, sondern kannst auch danach immer auf deine Kollegen zählen!

Für diese Position gilt ein kollektivvertragliches Mindestgehalt von EUR brutto 2.682,80 pro Monat. Die Vergütung deiner Bereitschaft hängt von der Anzahl deiner Dienste ab. Wir bieten jedoch eine marktkonforme Bezahlung in Abhängigkeit von deiner Qualifikation und Vorerfahrung.

