



Service Portfolio Manager (m/w/d)

Vollzeit | Hart bei Graz, Österreich

#yourmission

- Als Service Portfolio Manager bist du für die Standardisierung, Entwicklung und Bewertung der KNAPP Customer Service Produkte (wie z.B. Service Desk, IT Services, etc.) zuständig
- In gemeinsamen Abstimmungen mit den Fachbereichen und Service Verantwortlichen entwickelst du die Roadmap für das KNAPP Customer Service
- Du hast aktuelle Trends im Bereich Customer Service und Intralogistik stets im Blick und bringst neue Produktideen auf den Tisch

#youareknapp

- Du bist technische und/oder wirtschaftliche ausgebildet (HTL, FH, Uni)
- Idealerweise hast du bereits Berufserfahrung im Bereich Service oder Kundenbetreuung gesammelt oder verfügst über Erfahrungen im Produktmanagement
- Du hast keine Berührungängste mit technischen Systemen und Programmiersprachen
- Du verfügst über sehr gute MS-Office Kenntnisse (Excel, Word, PowerPoint)
- Du bist ein leidenschaftlicher Teamplayer und hast Spaß an Kommunikation
- Du zeichnest dich aus durch Kommunikationsstärke, Belastbarkeit, Organisationsgeschick, Flexibilität und Teamfähigkeit.
- Sehr gute Deutsch- und Englischkenntnisse runden dein Profil ab

#weareknapp

Wir bieten Ihnen fachliche und persönliche Weiterbildungsprogramme sowie die Mitarbeit in einem motivierten Team, in dem die Bereitschaft Verantwortung zu übernehmen und die Begeisterung für die Umsetzung von



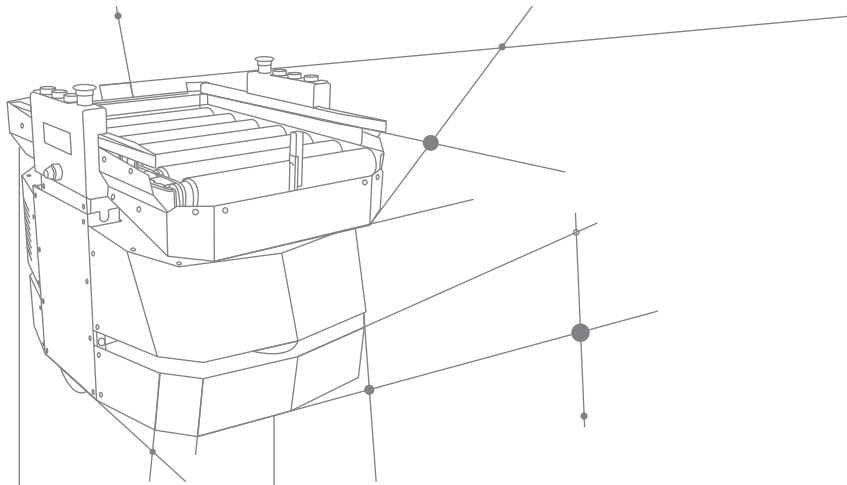

Ideen willkommen sind. Für diese Position gilt ein kollektivvertragliches Mindestgehalt von EUR brutto 2775,36 pro Monat. Wir bieten jedoch eine marktkonforme Bezahlung in Abhängigkeit von deiner Qualifikation und Vorerfahrung. Werde Teil unseres internationalen Customer Service Teams.

P

A

P

P

P

P

P

