

Key Account Software Consultant (m/w/d)

Vollzeit | Leoben, Österreich

#yourmission

- Du übernimmst die Analyse der Prozesse des Kundensystems mit Schwerpunkt Software um daraus eine Ausarbeitung von Integrationsmöglichkeiten des KNAPP Software Produktportfolios zu entwickeln
- Du erstellst zusammen mit dem Kunden und den entsprechenden Fachabteilungen eine strategische Roadmap um das Kunden-System zu erweitern und zukunftstauglich zu machen.
- Du organisierst regelmäßige Kundenworkshops und führst sie auch durch
- Du erarbeitest die Kalkulation nach Abstimmung mit den notwendigen Organisationseinheiten
- Du übernimmst die Erstellung der technischen Angebotsbeschreibung und die Übergabe an den zuständigen Vertriebskollegen
- Nach erfolgreichem Verkauf organisierst du die Übergabe an die umsetzenden Organisationseinheiten

#youareknapp

- Du kennst das KNAPP Produktportfolio und die Funktionsweise der Produkte (WMS, WCS, SRC, Analytics, ...)
- Die KNAPP Prozesse betreffend Akquise sind dir gut geläufig
- Du verstehst die komplexen Abläufe in den Arbeitsprozessen der Intralogistik
- Du bist gleichzeitig Teamleader und Teamplayer
- Du verfügst über Erfahrung im Projektmanagement verstehst es, das Kernteam zu organisieren.
- Deine Reisebereitschaft liegt bei 15-20%
- Deine Englisch-Kenntnisse sind auf B2/C1 Niveau

#weareknapp



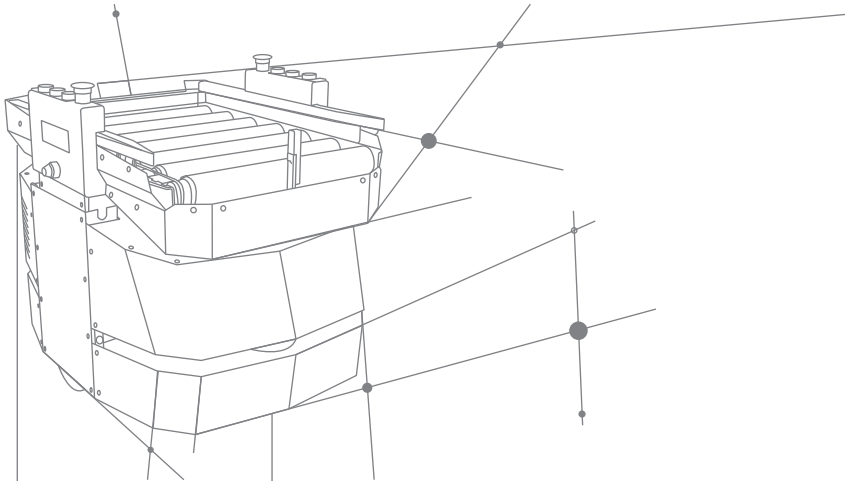

Wir bieten dir fachliche und persönliche Weiterbildungsprogramme sowie die Mitarbeit in einem motivierten Team, in dem die Bereitschaft Verantwortung zu übernehmen und die Begeisterung für die Umsetzung von Ideen willkommen sind. Für diese Position gilt ein kollektivvertragliches Mindestgehalt von EUR brutto 2.775.36 pro Monat. Wir bieten jedoch eine marktkonforme Bezahlung in Abhängigkeit von deiner Qualifikation und Vorerfahrung.

KNAPP

KNAPP

KNAPP

KNAPP

KNAPP

KNAPP

KNAPP

KNAPP

