



# Service Level Management im CS (m/w/d)

Vollzeit | Hart bei Graz, Österreich

## #yourmission

### Create a Service Solution

- Budgetiere und erstelle individuelle Serviceangebote für unsere internationalen Neukunden.
- Finde maßgeschneiderte Servicelösungen in enger Zusammenarbeit mit unseren Fachabteilungen.
- Optimierte Servicelösungen über den gesamten Anlagenlebenszyklus für unsere Bestandskunden.

### Present our services

- Überzeuge unsere Neu- und Bestandskunden von unseren Servicelösungen.
- Präsentiere eigenständig und selbstsicher unsere Services.

### Negotiate the contract

- Führe Vertragsverhandlungen zu einem erfolgreichen Abschluss.
- Sei eine wichtige Schnittstelle zu unseren Kunden, weltweiten Niederlassungen und Lieferanten sowie internen Fachabteilungen.

## #youareknapp

- Du verfügst über einen Hochschulabschluss, idealerweise mit rechtlichem, wirtschaftlichem oder technischem Schwerpunkt.
- Wünschenswert wäre, wenn du bereits erste Berufserfahrung im Vertriebsbereich sammeln konntest.
- Englisch und Deutsch beherrscht du in Wort und Schrift, eventuell sprichst du sogar eine weitere Fremdsprache.
- Du bestichst durch ein überzeugendes, kommunikatives, verkaufsorientiertes Auftreten.
- Du bringst eine selbstständige und sorgfältige Arbeitsweise mit.
- Du willst Teil eines jungen dynamischen Teams sein.



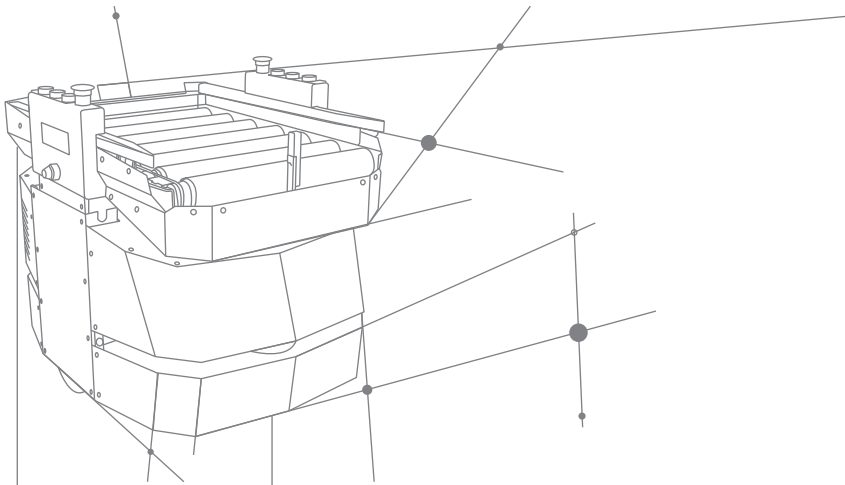

- Du hast Freude, Kunden das passende Service für ihren Unternehmenserfolg bereitzustellen.
- Du begeisterst dich für internationale Dienstreisen.

## #weareknapp

Wir bieten dir ein umfangreiches Einschulungsprogramm, bei dem du unsere Produkte, Aufgaben und Prozesse kennenlernst. Du wirst Teil eines motivierten Teams, in dem die Bereitschaft Verantwortung zu übernehmen und die Begeisterung für die Umsetzung von Ideen willkommen sind. Für diese Position gilt ein kollektivvertragliches Mindestgehalt von EUR brutto 2.775,36 pro Monat. Wir bieten jedoch eine marktconforme Bezahlung in Abhängigkeit von deiner Qualifikation und Vorerfahrung.

