

PLC Commissioning Engineer Junior (m/w/d)

Vollzeit | Dobl, Österreich

#yourmission

Als PLC Commissioning Engineer erstellst du SPS-Programme mit Siemens zur Steuerung unserer automatisierten Anlagen für unsere internationalen Kunden. Zum Start eines Projekts bereitest du dich am Standort Dobl auf deinen Einsatz vor.

- Dazu erstellst du SPS Programme mit Siemens zur Steuerung unserer automatisierten Anlagen.
- Danach fliegst du zu unseren Kunden, die rund um den Globus verteilt sind und installierst, konfigurierst und testest die Steuerung vor Ort.
- In der Hochlaufphase unterstützt du unsere Kunden in Form von Tests und Schulungen.
- Zurück zuhause bereitest du das Projekt nach und übergibst es an die nachgelagerten Abteilungen zur weiteren Bearbeitung.
- Du arbeitest im Projekt mit verschiedensten Abteilungen und Spezialis:innen, u.a. aus internationalen Niederlassungen, zusammen.

#youareknapp

- Du verfügst über eine technische Ausbildung mit Fokus auf Elektrotechnik.
- Du hast Grundkenntnisse in der Programmierung von Steuerungen, idealerweise mit Siemens.
- Englisch ist für dich kein Problem.
- Du findest es spannend international dienstlich zu verreisen (Ausmaß ca. 80%).
- Die Zusammenarbeit mit Kunden und Kolleg:innen bereitet dir Freude.
- Deine Flexibilität, Neugier, Kundenorientierung und dein positives Auftreten runden dein Profil ab.
- Du bist die Schnittstelle zwischen Unternehmen und Kunden und repräsentierst mit deiner Persönlichkeit das Unternehmen nach außen.



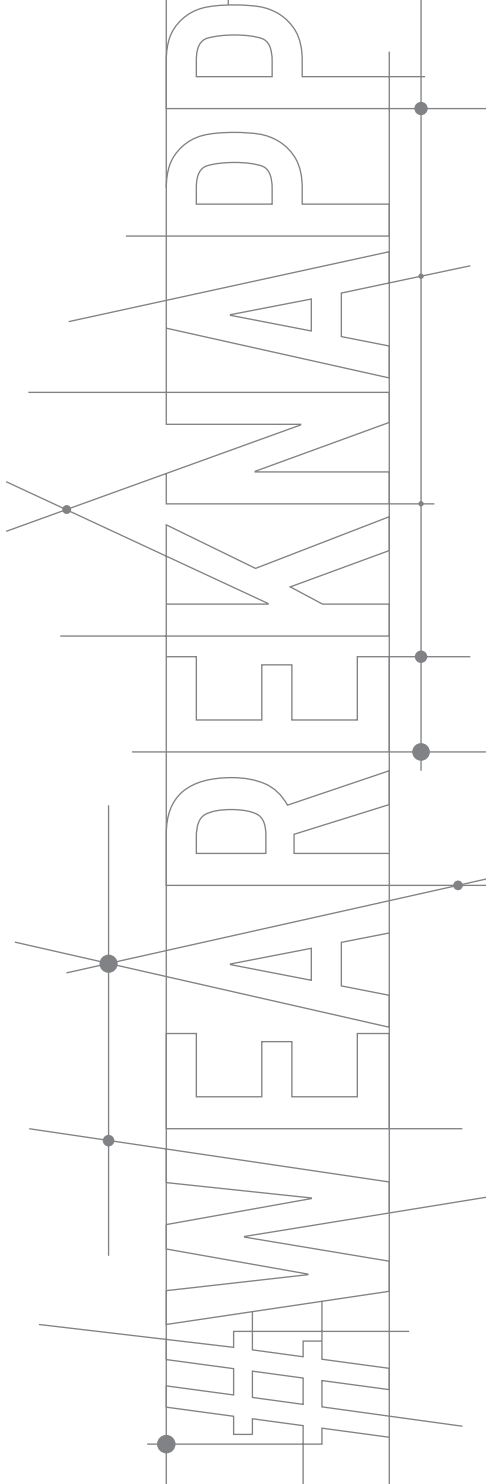
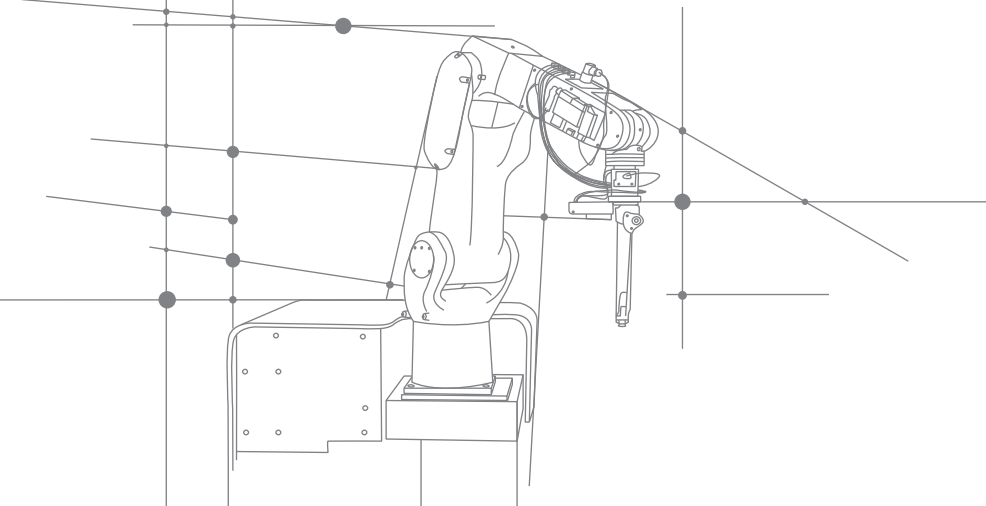

#weareknapp

KNAPP Industry Solutions ist der Spezialist für maßgeschneiderte Lösungen für die Industrie-, Produktions- und Distributionslogistik innerhalb der KNAPP Gruppe. Wir bieten ein spannendes, kollegiales Umfeld geprägt von unseren Werten: Mut, Wertschätzung, Offenheit, Zuverlässigkeit und Kreativität, wo du deinen Beitrag am Erfolg des Unternehmens sofort sehen kannst.

In diesem Job gehört die Welt dir und Abwechslung ist garantiert. Wir bieten unseren Mitarbeiter:innen neben einem Werksrestaurant, flexiblen Arbeitszeiten, Gesundheits-Programmen und vielen anderen Benefits auch ein breites Angebot an Weiterbildungs- und Entwicklungsmöglichkeiten. Die Verwirklichung von Karrierezielen und die persönliche Weiterentwicklung von jedem Mitarbeiter liegt uns am Herzen!

Für diese Position gilt für Berufseinsteiger:innen ein Mindestgehalt von EUR 2.475,- brutto pro Monat. Wir bieten jedoch eine marktkonforme Überbezahlung in Abhängigkeit von deiner Qualifikation und Vorerfahrung. Zusätzlich erhältst du je nach Ausmaß deiner Reisetätigkeit monatlich eine Aufwandsentschädigung von zirka EUR 1.000,- netto sowie Zulagen bis zu einer Höhe von EUR 1.000,- brutto.

