



## Technicien.ne de maintenance support itinérant.e H/F

### #yourmission

- Assurer l'ensemble des services de Maintenance sur des équipements industriels fortement mécanisés et automatisés chez nos clients (maintenance préventive, corrective, curative, modifications, extensions, remises à niveau, audits?)
  - Assurer le suivi des installations et proposer les services pour répondre aux besoins du client.
  - Intervenir sur les installations en cas de nécessité.
  - Proposer des améliorations potentielles des processus et des solutions.
  - Préparer et effectuer les interventions, effectuer les rapports d'intervention.
  - Vérifier la conformité CE des installations.
  - Assurer la formation des clients et le transfert de compétences pour garantir l'exploitation optimisée de son installation.
  - Vous disposerez d'un véhicule de service dans le cadre de vos déplacements professionnels.
- Vos frais de restaurations et d'hébergements lors de vos déplacements seront pris en charge sans avance de frais à effectuer de votre part.

### #youareknapp

Profil et compétences (techniques et softskills) attendues:

- Issu.e idéalement d'une formation de technicien.ne (au minimum type BTS-DUT en Mécatronique et Automatismes Industriels ou en Electrotechnique ou bien même titulaire d'un BTS en Maintenance et vous possédez au moins une bonne première expérience significative, idéalement dans la mise en service et/ ou la maintenance de systèmes automatisés.
- Compétences requises principalement en mécanique, électricité, pneumatique et automatismes. Connaissances sur composants Siemens S7 souhaitées.
- Pragmatisme, flexibilité, prise de décision, réactivité, bon relationnel, autonomie, sont les principales qualités requises pour ce poste.
- Anglais et/ou allemand nécessaire. Maîtrise du Pack MS Office fortement souhaitée.

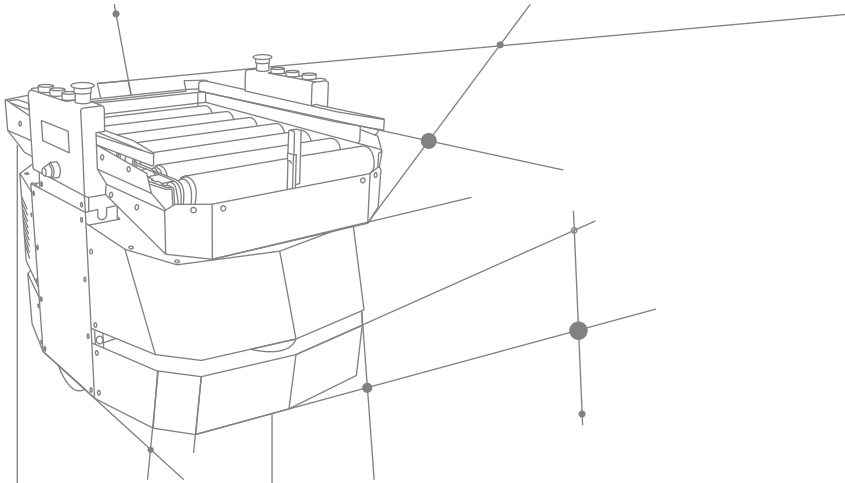

## #weareknapp

Les « plus » que nous vous apportons chez KNAPP France :

- Vous intégrez un groupe international et participez à la croissance d'une filiale en pleine expansion.
- Vous travaillez dans un domaine d'activité, l'automatisation logistique, en plein essor.
- Un package de rémunération très intéressant : salaire fixe + profit share groupe + mutuelle d'entreprise et prévoyance.
- Un environnement de travail stimulant et convivial.
- Forte culture de la communication.

Modalités pour candidater :

- Si vous voulez faire partie du Groupe KNAPP, merci de cliquer sur postuler et/ou envoyer vos candidatures sur notre boîte email générique [recrut.france@knapp.com](mailto:recrut.france@knapp.com)